

Egy fotósétányt terveztem a Gellért hegyre, azon belül is, a sziklakert területére, ott, ahol a Szabadság szobor is megtalálható.

Amikor legelőször jártam ezen a helyen, akkor megragadott a kilátás, mivel rengeteg szép helyet mutatott meg. Emiatt arra gondoltam, hogy ezeket a szép helyeket kiemelem, és egy fotósétánnyal bemutatom.

A sétány négy épületből áll, ahol fotózni lehet bizonyos dolgokat: a magaslati eget, a mandula virágzását, a Szabadság szobor dicsőségét, és végezetül a nyüzsgő Pestet. Mindegyik egyszemélyes tér rendelkezik egy nyílással, amin keresztül lehet fotózni. A két szélső épülethez terveztem egy töltőállomást, mivel, ha esetleg lemerülne egy telefon/fényképezőgép, akkor azokat, fel lehessen tölteni.

Az épületeket betonból terveztem megalkotni, így ezáltal próbáltam a homlokzati kinézetüket is egyedivé tenni, ahhoz kapcsolódóan, hogy mit reprezentálnak. Az építményeken különböző alakzatú nyílások vannak, ezzel még jobban ki van hangsúlyozva az adott kép.

GAJDÁCS PÁL LÁSZLÓ
ÉPÍTÉSZET ALAPJAI
HELYSZINRAJZ, KONCEPCIÓ
M-1:500

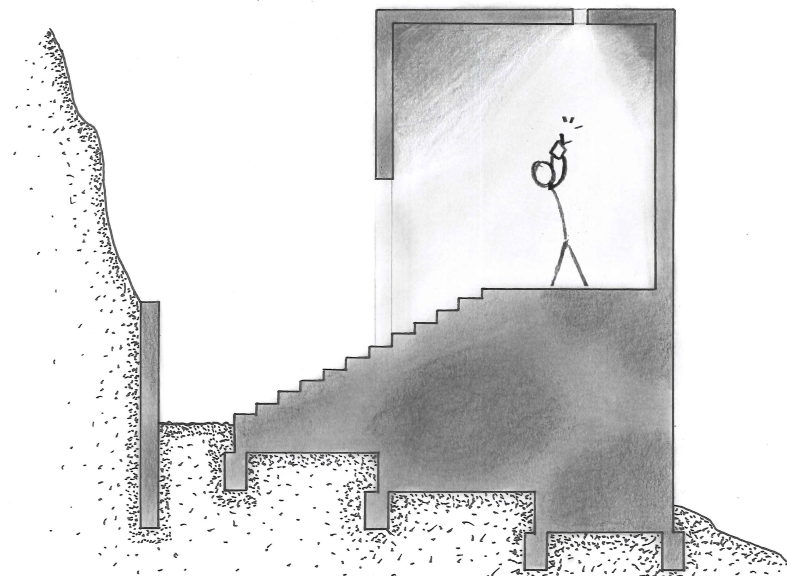
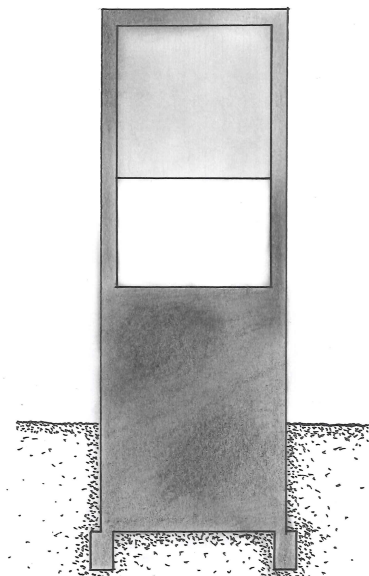
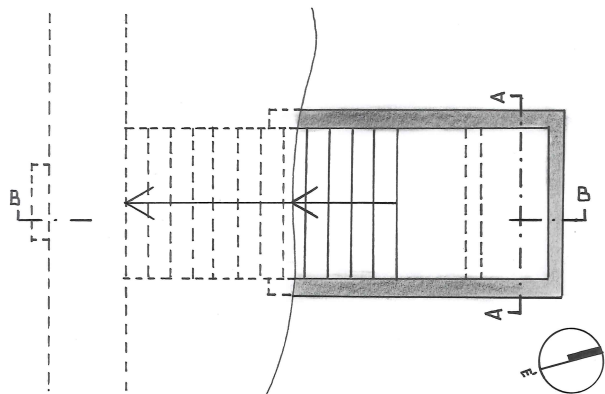

GAJDÁCS PÁL LÁSZLÓ
ÉPÍTÉSZET ALAPJAI
FELLEGVÁR ALAPRAJZÁ, METSZETEI
M=1:50

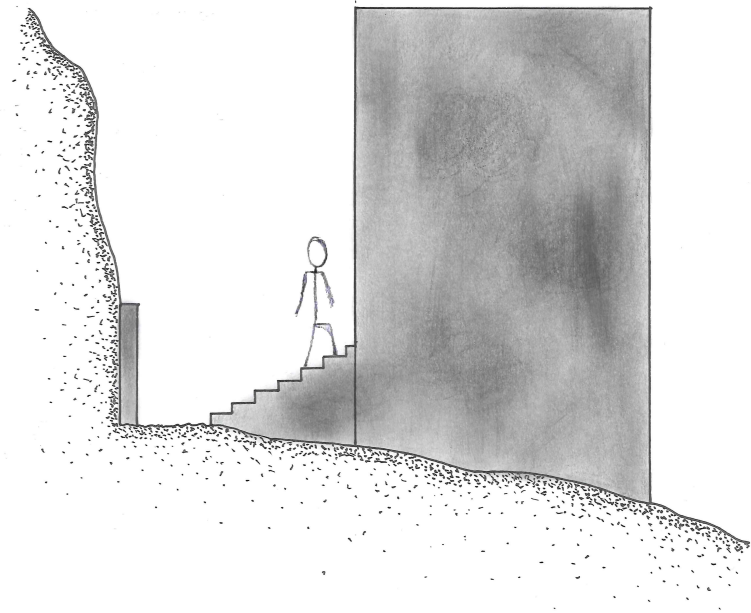
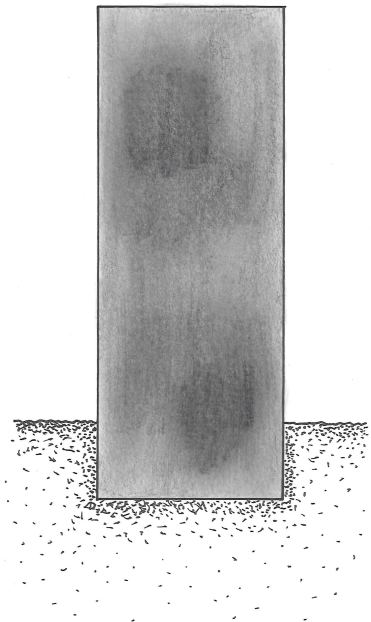
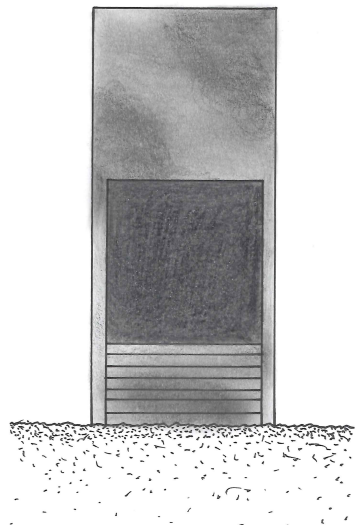

GAJDÁCS PÁL LÁSZLÓ
ÉPÍTÉSZET ALAPJAI
FELLEGVÁR HOMLOKZATAI
M=1:50

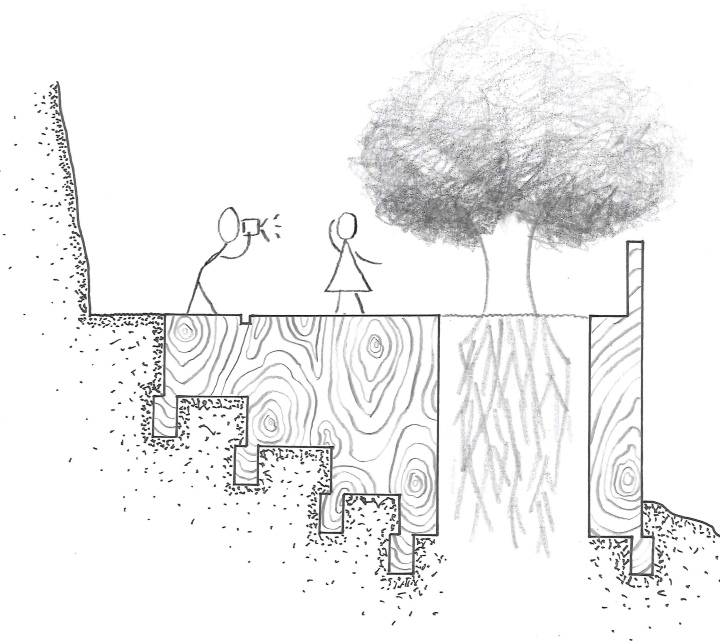
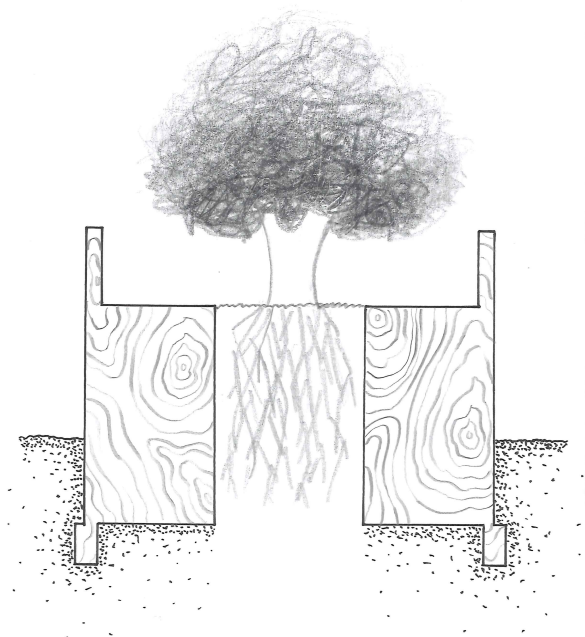
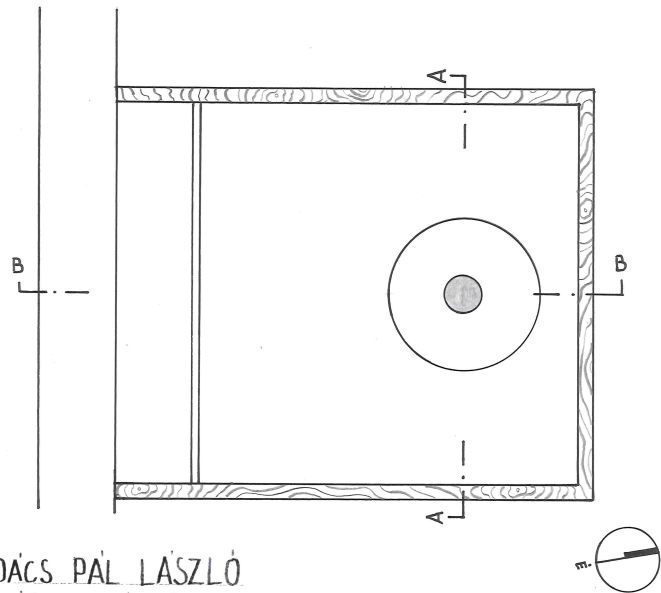

GAJDÁCS PÁL LÁSZLÓ
ÉPÍTÉSZET ALAPJAI
MANDULA ALAPRAJZA, METSZETEI
M=1:50

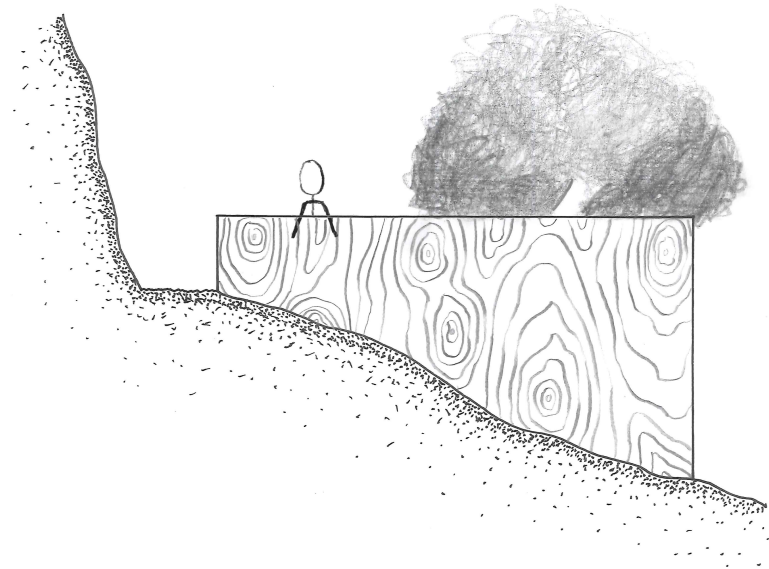
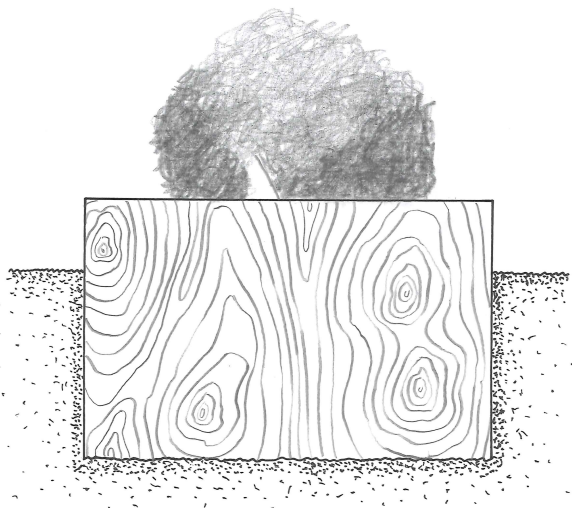
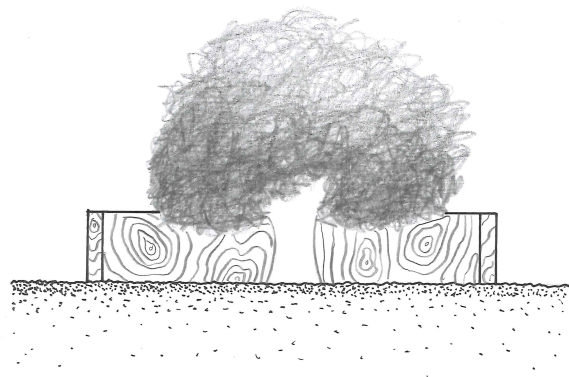

GAJDÁCS PÁL LÁSZLÓ
ÉPÍTÉSZET ALAPJAI
MANDULA HOMLOKZATAI
M=1:50

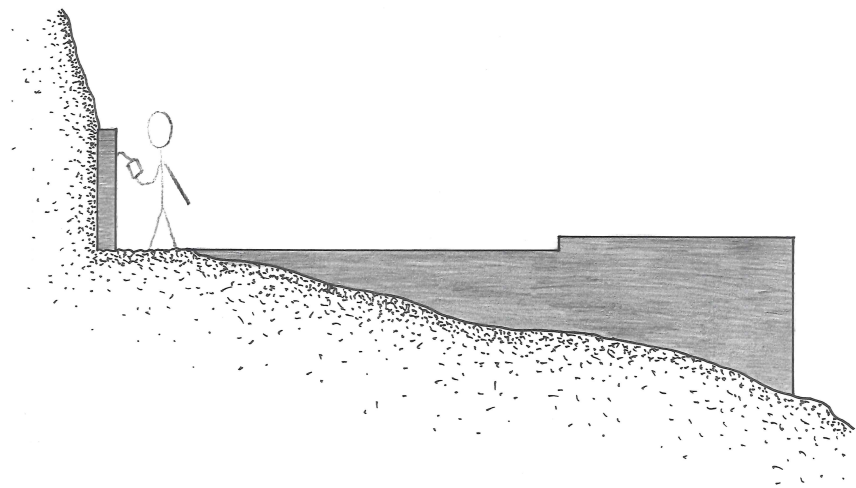
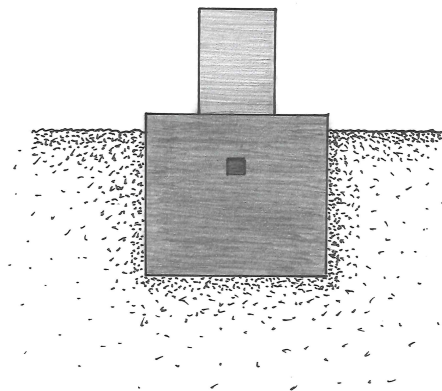
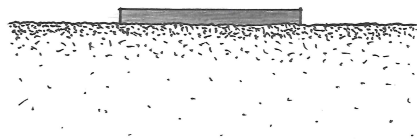

GAJDÁCS PÁL LÁSZLÓ
ÉPÍTÉSZET ALAPJAI
RAKPART HOMLOKZATAI
M: 1:50

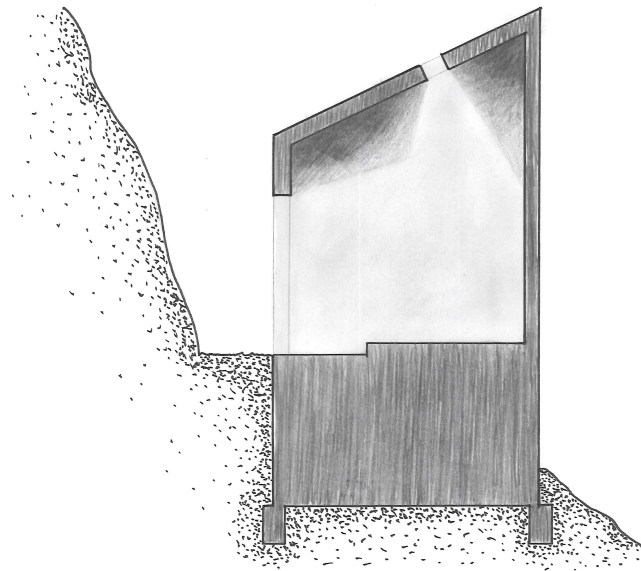
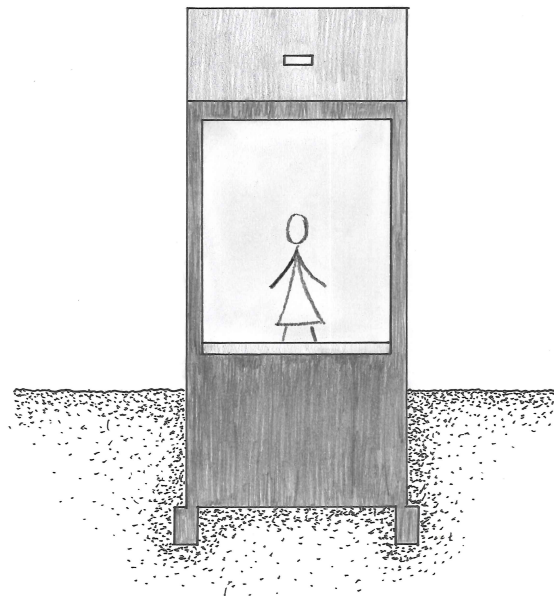
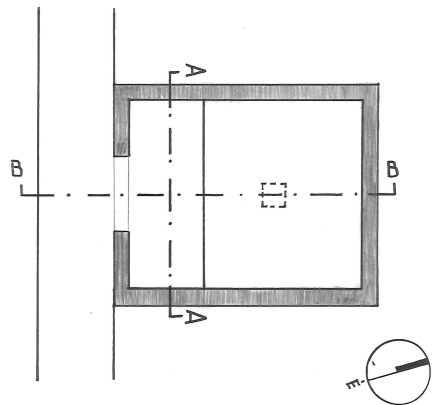

GAJDÁCS PÁL LÁSZLÓ
ÉPÍTÉSZE
SZABADSÁG ALAPRAJZA, METSZETEI
M=1:50

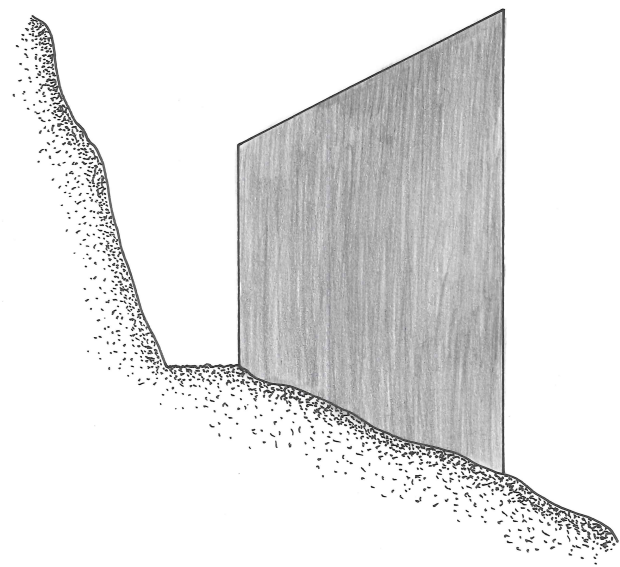
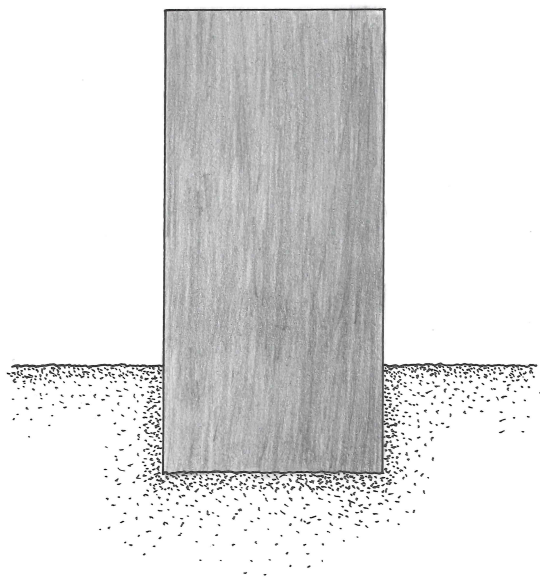
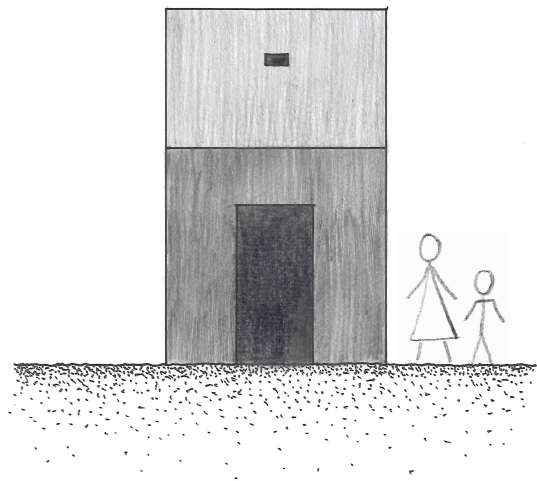

GAJDÁCS PÁL LÁSZLÓ
ÉPÍTÉSZET ALAPJAI
SZABADSÁG HOMLOKZATAI
M=1:50

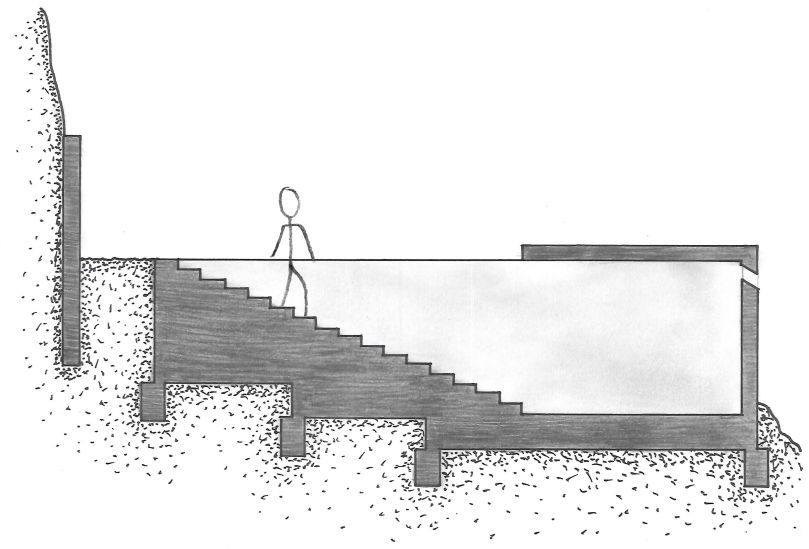
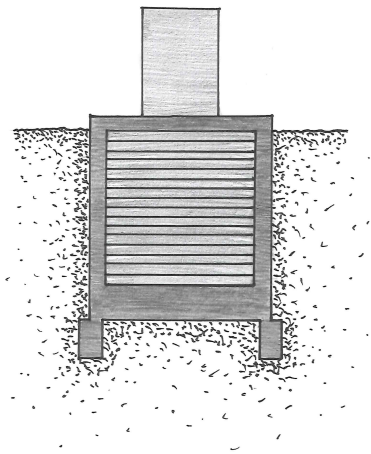
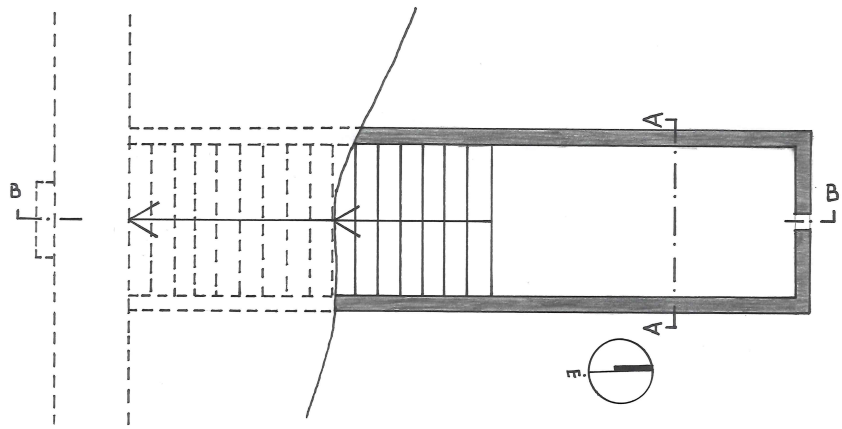

GAJDÁCS PÁL LÁSZLÓ
 ÉPÍTÉSZE
 ALAPRAJZ, METSZETEI
 M=1:50



Szabadság

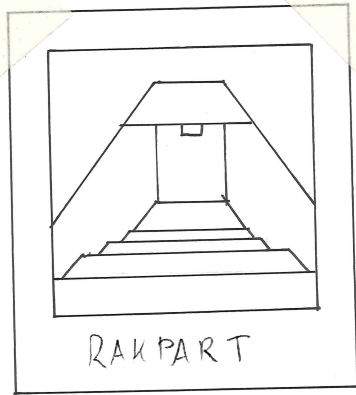

RAKPART

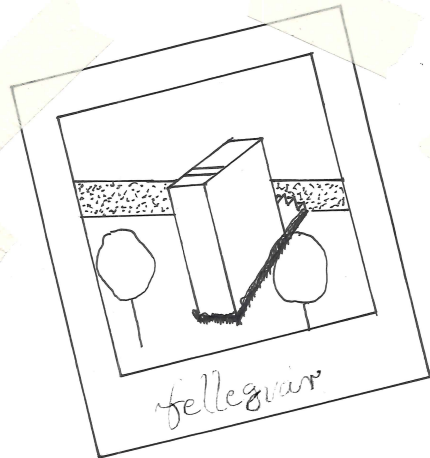

fellegrvár

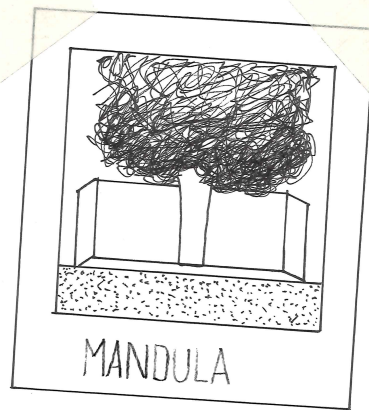

MANDULA

GAJDÁCS PÁL LÁSZLÓ
ÉPÍTÉSZET ALAPJAI
LÁTVANYTERV



