

Koncepcióm alapját a szomszédos könyvtár belső udvara határozta meg. A tervezendő zenei központ ezzel az udvarral szeretne kapcsolatot létrehozni, és az onnan érkezők számára tárukozna föl. A külső utca felől pedig egy zártabb érkezést biztosítana.

Az épület két blokkból áll. A főépületben található a koncertterem és a hozzá kapcsolódó funkciók, a másik blokkban pedig az irodák, próbaterem, és egyéb helyiségek kapnának teret.

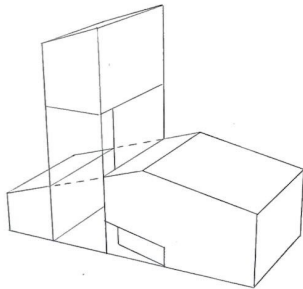
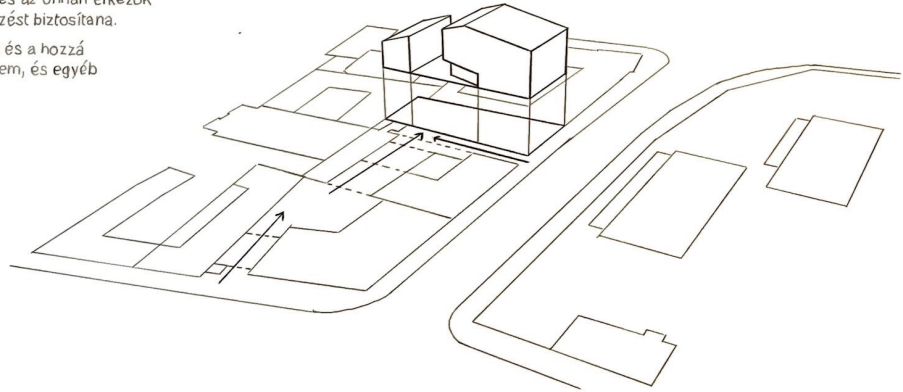

A belső udvar egy hasíték a tömegből, így a létrejövő két homlokzat teljes üvegfelületeivel próbálja tartani az egységet.

A próbaterem nyitható üvegajtókkal rendelkezik, ezáltal lehetőséget biztosítana a nyitott téri zenélésnek.

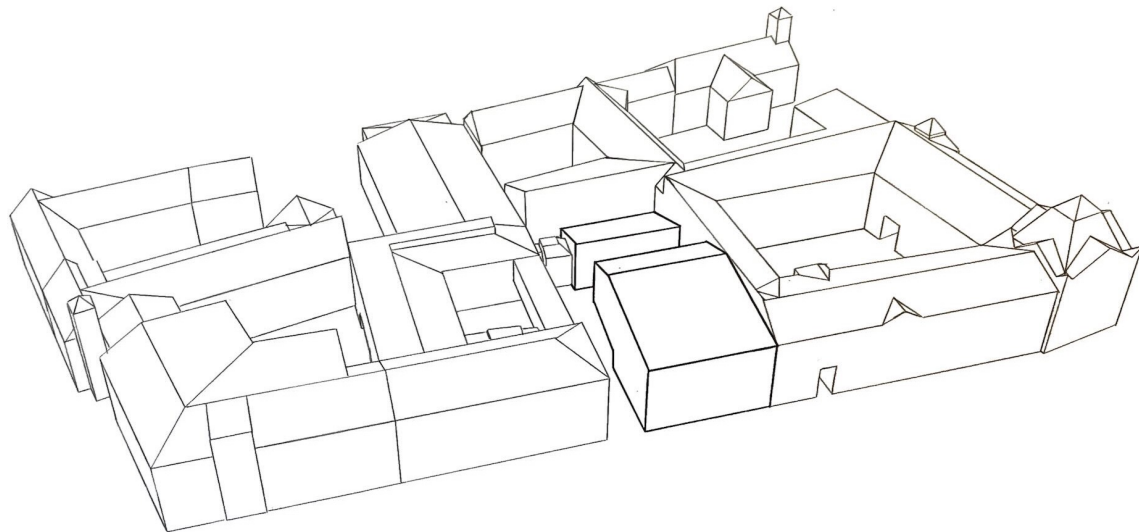

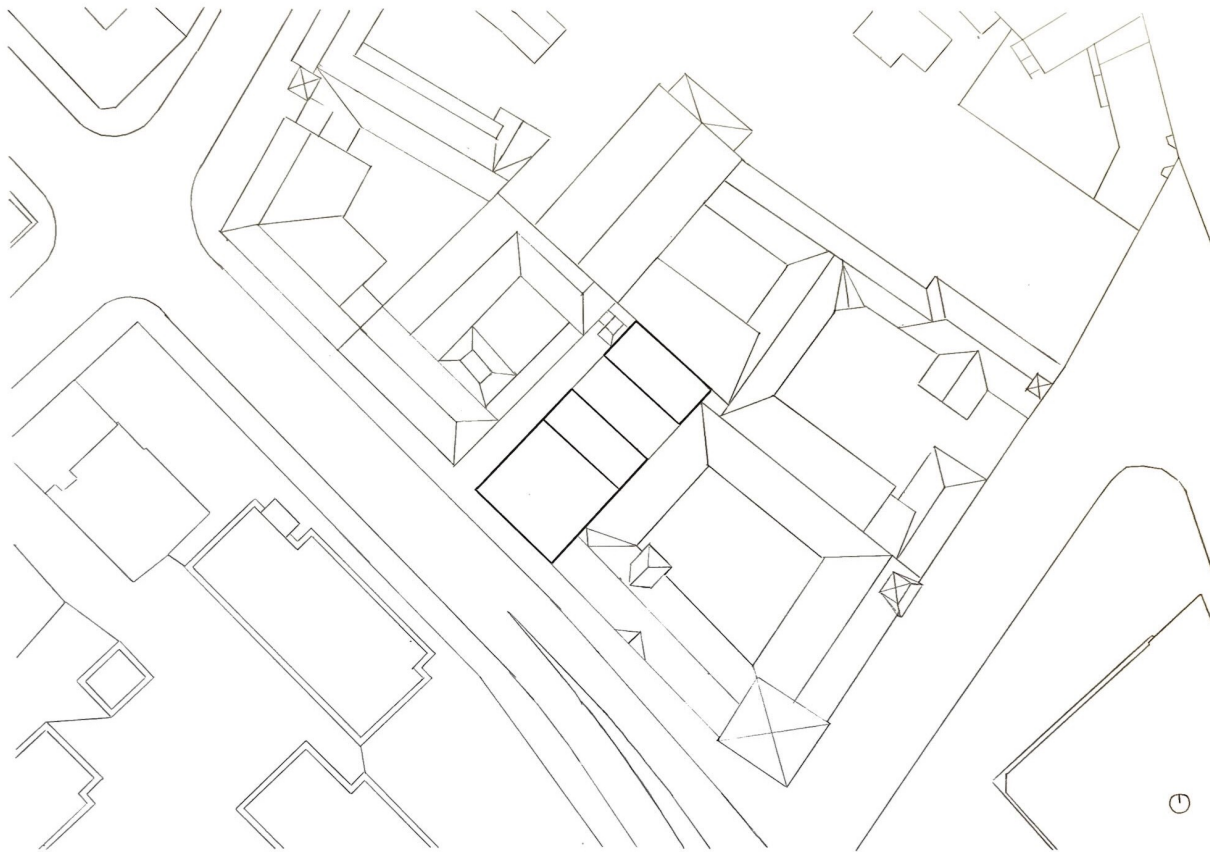

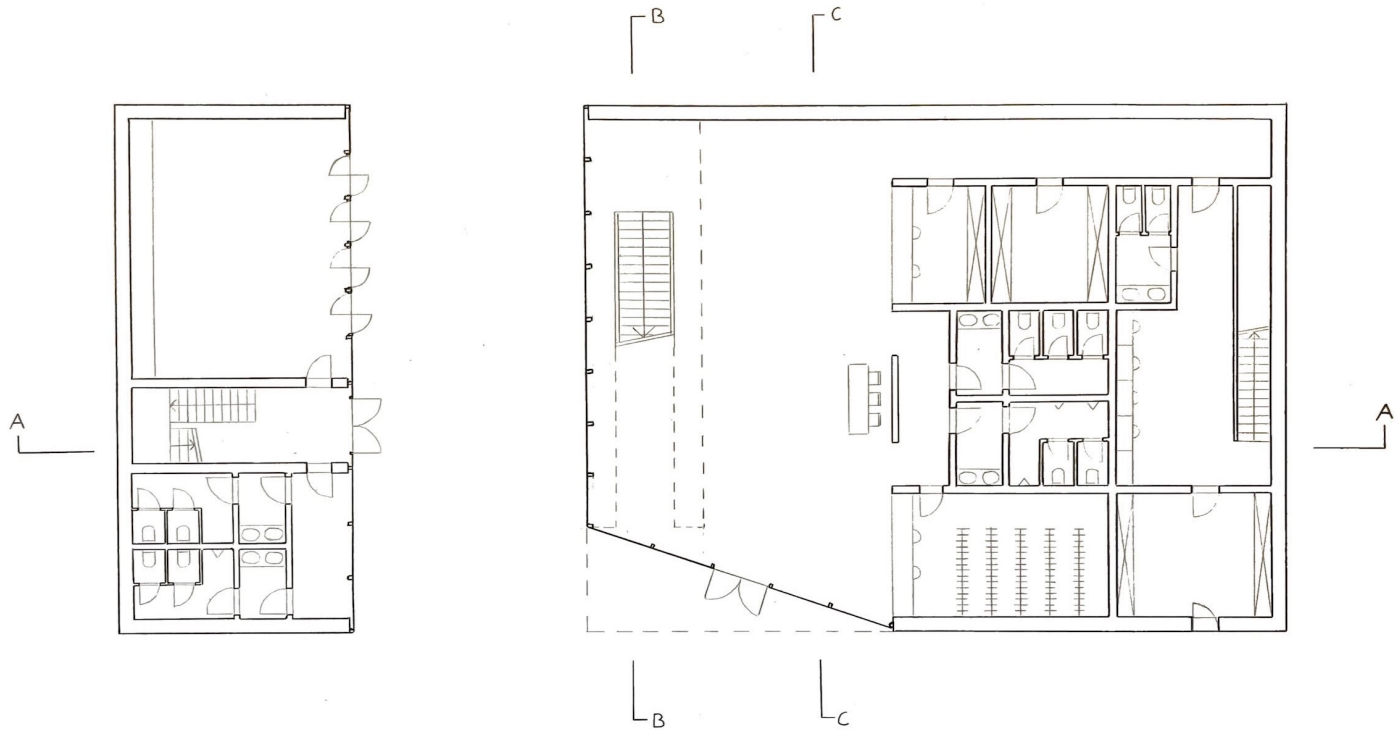

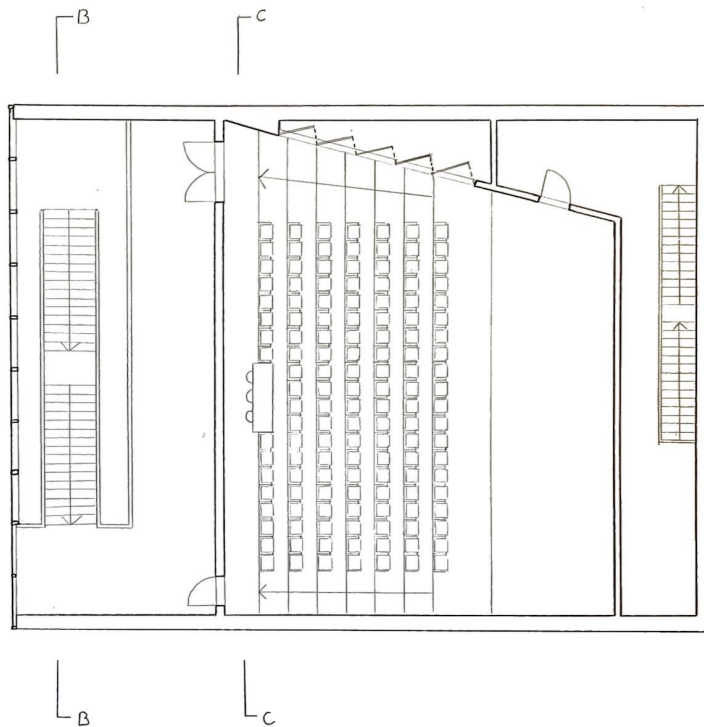
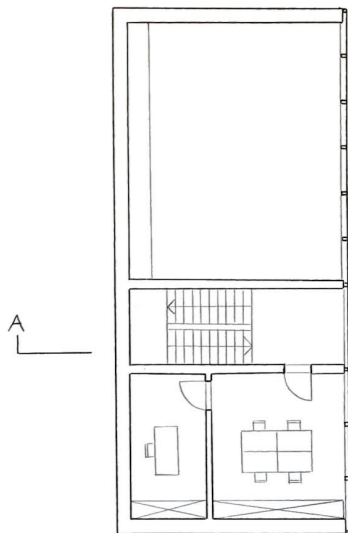

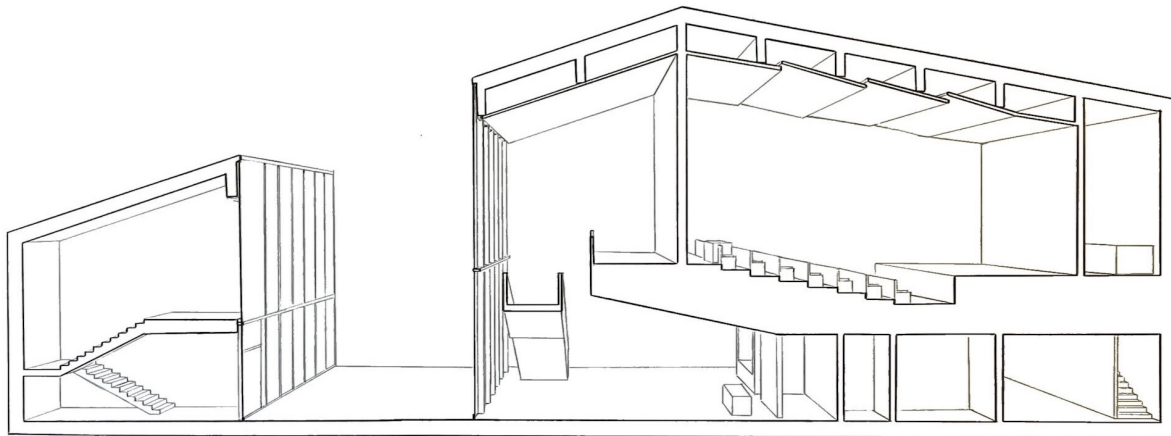

A-A metszet

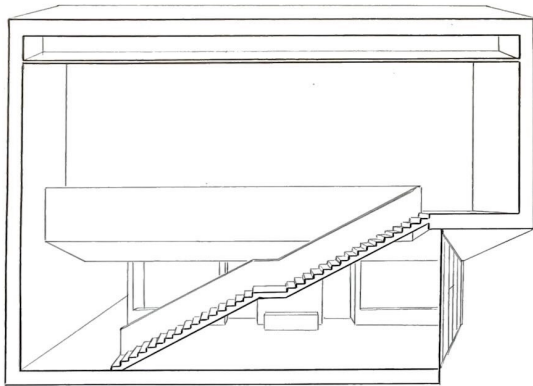

B-B metszet

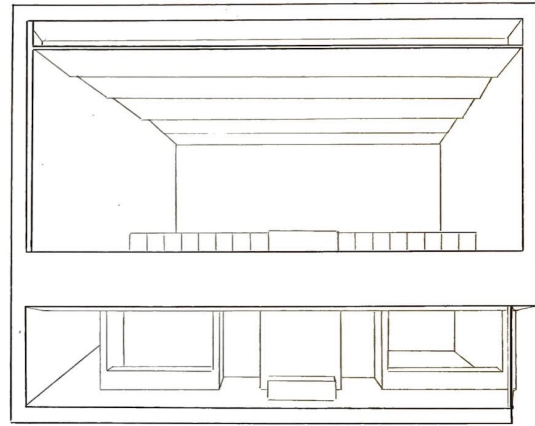

C-C metszet

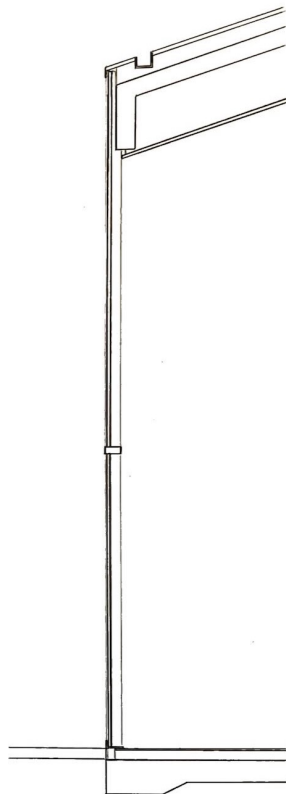
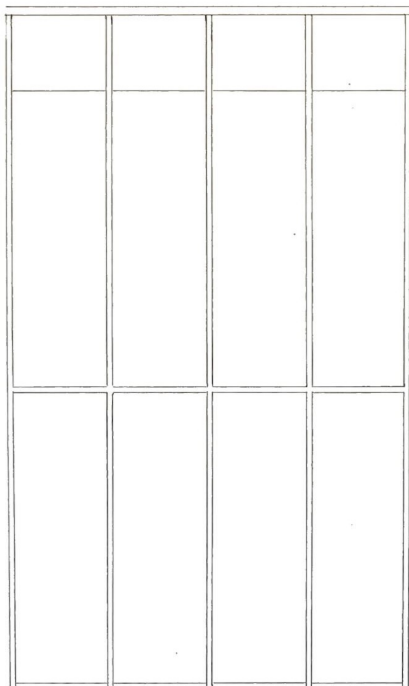



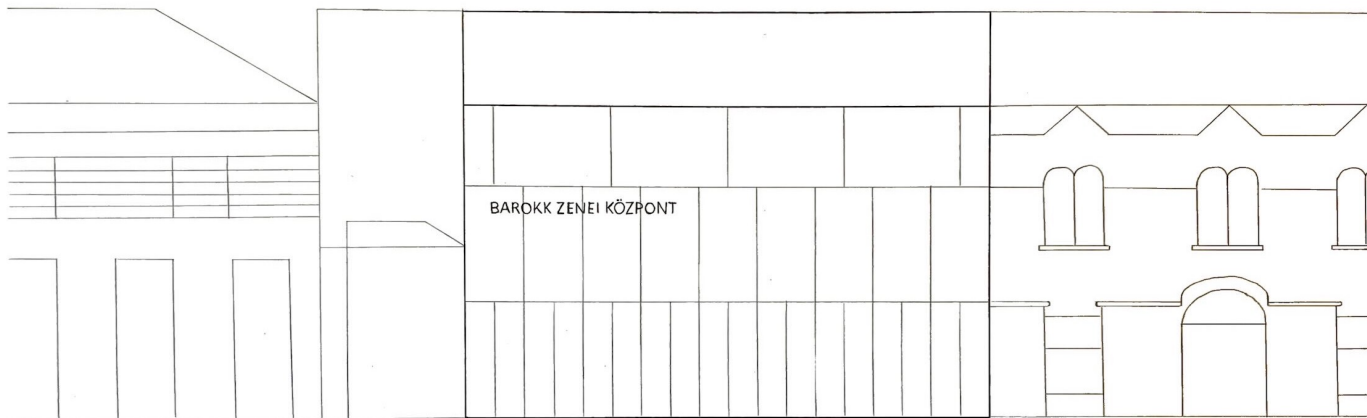

BAROKK ZENEI KÖZPONT

